

BMW Einbauanleitung

**Original
BMW Teile**

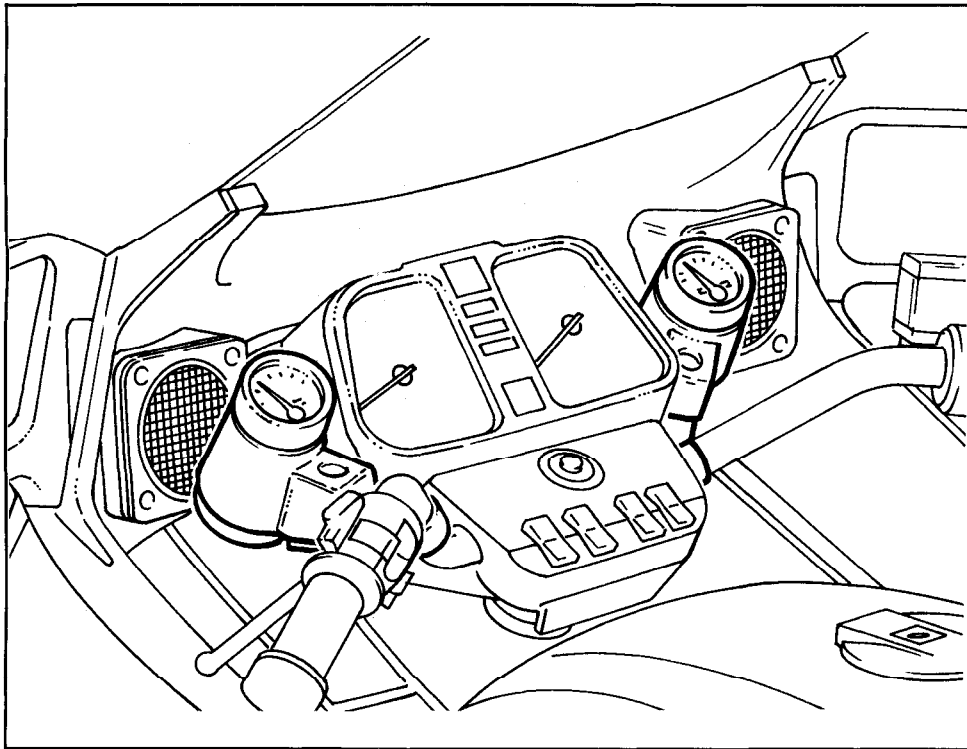

Zusatzinstrumente



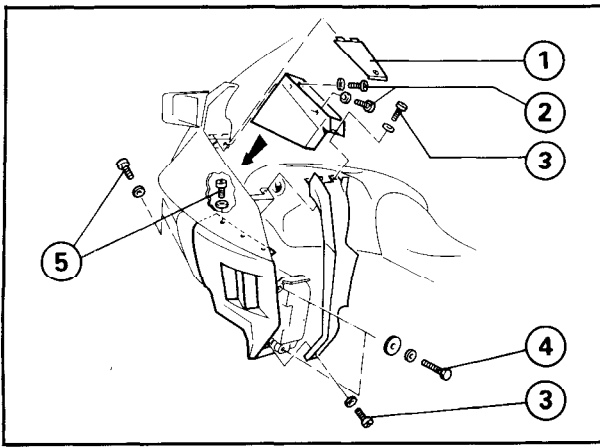

1

Hinweis: Die Zusatzinstrumente können nur in Modelle ab Baujahr 5/1985 verbaut werden. Modell K100 RT ab FG.-Nr. 0 027 888, Modell K100 RT USA ab FG.-Nr. 0 053 295.

Achtung: Bei Arbeiten an der elektrischen Anlage ist zur Vermeidung von Kurzschlüssen der betroffene Stromverbraucher auszuschalten bzw. das Batterie-Minuskabel am Schaltgetriebe abzuklemmen.

Drei Kreuzschlitzschrauben (3) lösen und Kniepad links **und** rechts abnehmen.

Deckel (1) von Ablagefach abnehmen, vier Kreuzschlitzschrauben (2) lösen und Ablagefach links aus Verkleidung herausnehmen.

Fünf Kreuzschlitzschrauben (5) und zwei Sechskantschrauben (4) lösen und unteres Verkleidungsteil links abnehmen.

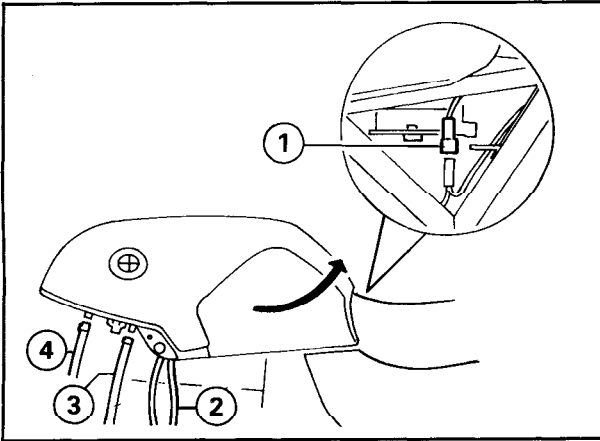

2

Mehrfachstecker (1) für Kraftstoffanzeige an der rechten Fahrzeugseite abziehen.

Kraftstoffdruckleitung (3) und Rücklaufleitung (4) lösen.

Vorsicht: Kraftstoffaustritt bei Lösen der Druckleitung (3).

Sitzbank öffnen und Kraftstoffbehälter an der Hinterseite, nach Entfernen von 2 Sicherungsclipsen (nur bei neueren Modellen), aus der Verriegelung heben. Kraftstoffbehälter nach hinten ziehen und abnehmen. Zwei Entlüftungsschläuche (2) abziehen.

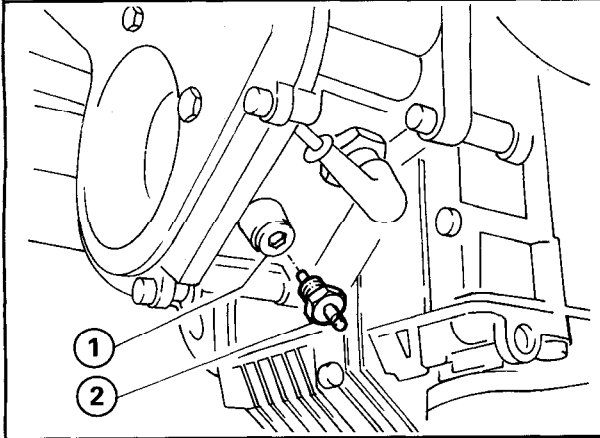

3

Kühlmittelablaßschraube (1) lösen und Kühlmittel mit geeignetem Gefäß auffangen (Inhalt ca. 3,2l).

An Stelle der Kühlmittelablaßschraube (1) den Temperaturfühler (2) aus dem Nachrüstsatz einschrauben.

Kühlmittel wieder einfüllen und Kühlsystem entlüften (siehe Betriebsanleitung).

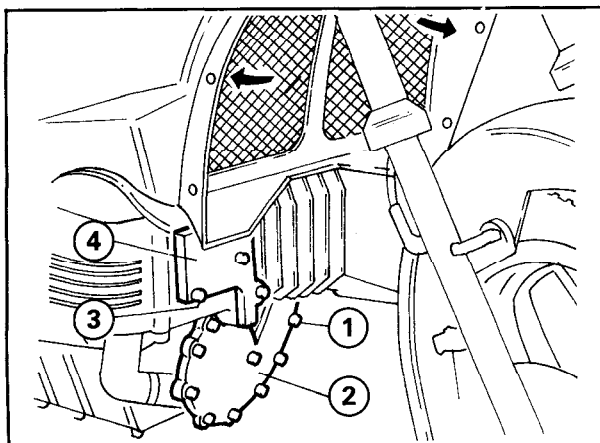

4

Auf jeder Seite drei Kreuzschlitzschrauben lösen (Pfeile) und Kühlerverkleidung etwas anheben.

Neun Innensechskantschrauben (1) lösen und Abdeckung (2) für Wasserpumpe abnehmen.

Fünf Innensechskantschrauben (3) lösen und Deckel (4) abnehmen

Auf Dichtungen achten.

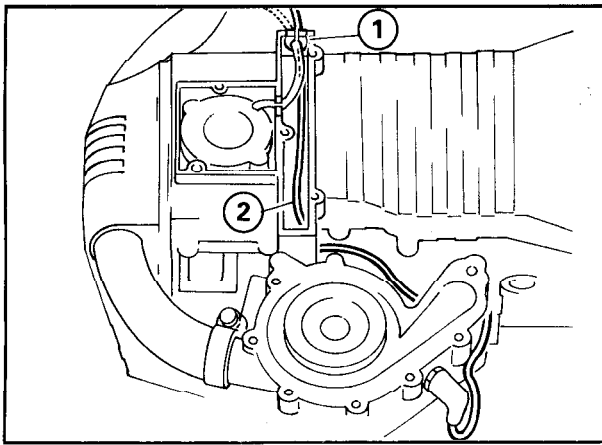

5

Leitung (2) für Temperaturfühler durch geschlitztes Gummiteil (1) führen und bis zum Temperaturfühler verlegen. An Temperaturfühler anschließen und auf guten Sitz der Abdeckkappe achten.

Leitung (2) nach oben bis unterhalb des Kraftstoffbehälters knick- und zugfrei verlegen und mit Kabelbändern an geeigneter Stelle befestigen.

Deckel montieren (auf einwandfreien Sitz der Dichtungen achten) und Kühlerverkleidung befestigen.

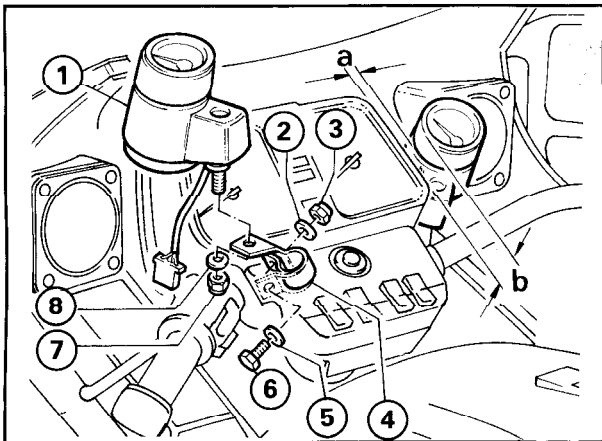

6

Schelle links (4) mit Sechskantschraube (6), Scheiben (5, 2) und Mutter (3) lose am Lenkrohr befestigen. Kraftstoffanzeige (1) mit Mutter (7) und Scheibe (8) an Schelle (4) lose anschrauben.

Temperaturanzeige auf der rechten Seite in gleicher Weise befestigen.

Instrumente so ausrichten, daß folgende Abstände eingehalten werden:

Maß a = ca. 5 mm – seitlicher Abstand

Maß b = ca. 40 mm – Abstand zu Oberkante Instrument

Alle Schrauben und Muttern anziehen.

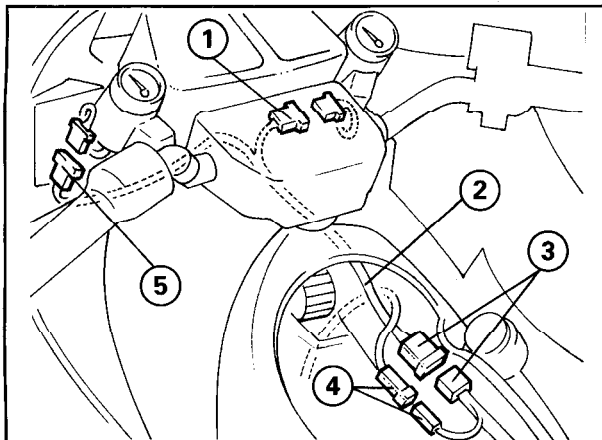

7

Kabelsatz (2) unterhalb des Kraftstoffbehälters zu den Zusatzinstrumenten verlegen:

Anschluß Temperaturanzeige (1) = grün

Anschluß Kraftstoffanzeige (5) = gelb.

Zusatzinstrumente anschließen, Kabelsatz (2) an Serienkabelbaum anschließen (3).

Leitung für Temperaturfühler an Serienkabelbaum anschließen (4). Verkleidungsteile mit Zusatzinstrumenten einbauen.

Darauf achten, daß alle Kabel knick- und zugfrei verlegt sind. Kabel mit Kabelbänder an geeigneten Stellen befestigen.

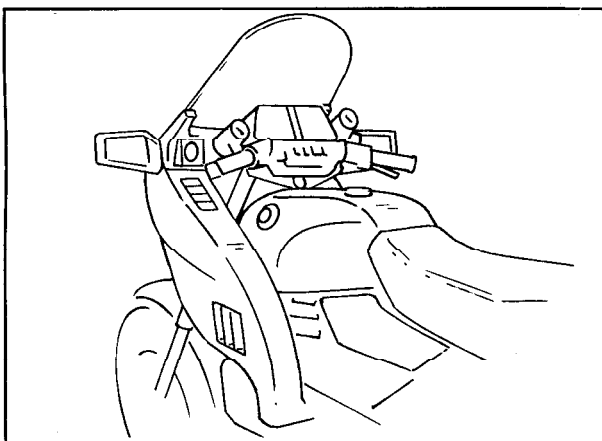

8

Kraftstoffbehälter einbauen, sämtliche Verkleidungsteile montieren.

Batterie-Minuskabel anschließen.

- 1 Batterie
- 2 Anlasserrelais
- 3 Zündschloß
- 4 Kombischalter rechts
- 5 Sicherungskasten
- 6 Anschluß für Zusatzinstrumente
- 7 Temperaturgeber
- 8 Anschluß für Benzinstandgeber
- 9 Benzinstandgeber
- 10 Kraftstoffmesser
- 11 Fernthermometer